

novedades

1



TODOEMERGENCIAS.COM

1. Pulsioxímetro de dedo para emergencias

TodoEmergencias.com, dentro de su completa gama de productos para la emergencia, presenta un nuevo pulsioxímetro de excelente calidad y precisión.

Un pulsioxímetro de dedo que combina sensor y monitor en una sola unidad y proporciona medidas rápidas y fiables de SpO₂, pulso y señal gráfica del pulso.

Es un oxímetro portátil, ligero y práctico que cuenta con una sola tecla para facilitar así la operatividad y que se adapta a cualquier tamaño de dedo.

Pantalla de señal gráfica de pulso que indica la perfusión en el lugar de medida. La pantalla cuenta con iluminación rojo brillante que permite una lectura sin problema aún con carencia de luz ambiente. Para la alimentación utiliza dos pilas comunes "AAA" (triple A) y tiene otros aspectos muy interesantes como el apagado automático para ahorrar batería (tras 5 segundos en desuso) y el indicador de batería baja.

Se presenta con una útil funda para protegerlo de golpes inesperados y un práctico cordón para poder llevarlo colgado y así poder utilizarlo sin perder tiempo.

Dimensiones: 57x31x32 mm. Peso: 50 g (con pilas incluidas).
Colores disponibles: Negro, blanco, rosa, amarillo y azul.

Tel. 911 010 112

RODRÍGUEZ LÓPEZ AUTO 2. Ampubox



La compañía transformadora Rodríguez López Auto ha presentado con motivo de su nuevo proyecto de ambulancias para el SUMMA 112 de la comunidad de Madrid un novedoso ampulario para ambulancias: el Ampubox

El Ampubox soluciona la clasificación y fijación en marcha de la ampollas de medicación al tiempo que permite un fácil y rápido acceso a las mismas. Cada ampolla dispone de una caja individual a su medida que se pueden configurar de forma totalmente personalizada.

Se pueden agrupar las ampollas por orden alfabético o de cualquier otra forma disponiendo en todo caso de letreros individuales que indican lo que hay en cada contenedor.

Al ser extraíble y portátil permite cargarlo fuera del vehículo lo que alivia la tradicional incomodidad de ese trabajo rutinario, al mismo tiempo que se puede disponer de ampuarios de reserva ya cargados para sustituirlos de forma inmediata disminuyendo radicalmente el tiempo de inoperatividad de la UVI móvil.

Tel. 988 384 909

ESTELLER

3. Mag-Lite Led XL100

Esteller presenta la nueva XL100™ LED, la revolucionaria linterna táctica de MagLite® que se acciona por movimiento, gracias a su interruptor electrónico multifunción.

El interruptor de última generación Advanced Flashlight User Interface™, situado en la parte inferior de la linterna, permite seleccionar distintos niveles de potencia y cinco modos de uso con el simple movimiento de la mano, además incorpora efecto memoria y una función de bloqueo para mayor seguridad.:

Modos:

- Normal • S.O.S. • Destellos • Señales • Luz nocturna.

Dotada con la tecnología Luxeon Rebel®, la nueva MagLite® Led XL100™ proporciona una luz notablemente más blanca y brillante. Fácil de usar y altamente resistente, la XL100 inicia una nueva generación de linternas que se accionan por movimiento.

La XL100™ está disponible en color negro, rojo, azul y gris. Se presenta en caja de regalo o en blíster.

Tel. 93 672 45 10

3M

4. Mascarillas series 8300

3M lanza al mercado la nueva gama de mascarillas autofiltrantes 3M Serie 8300. Este nuevo formato se ha diseñado pensando en la comodidad del trabajador a la vez que ofrece una gran robustez.

Estas mascarillas son muy suaves y cómodas en la piel gracias al interior suave y acolchado, y a sus bandas de ajuste con acabo en tejido. Además, su material filtrante eficaz y ligero a la vez supone un bajo esfuerzo al trabajador, muy conveniente para aquellos que utilicen la mascarilla durante gran parte de su jornada o trabajen en condiciones de temperaturas y humedad elevadas.

Su diseño y su forma confieren a la mascarilla gran durabilidad, incluso en tareas que requieran del uso de mascarilla durante gran parte de la jornada.

Todas las mascarillas han superado con éxito el ensayo opcional de obstrucción (ensayo con Dolomita, según norma europea de aplicación) que garantiza baja resistencia a la respiración, incluso en entornos con elevada concentración de polvo.

Además, este producto proporciona un gran ajuste facial por su borde, muy ancho y suave, y clip nasal de revolucionario diseño lo que proporciona al usuario gran seguridad y protección.

La gama incluye mascarillas en los tres niveles de protección, FFP1, FFP2 y FFP3, disponibles con y sin válvula de exhalación (FFP3 solo con válvula de exhalación). La mascarillas de la gama 3M S 8300 han sido certificadas bajo la norma EN 149:2001+A1:2009, siendo de los primeros productos en el mercado acogidos bajo la norma actualizada.

Tel. 91 321 62 81



INDUSTRIAL GLOBAL SUPPLY (I.G.S)

5. Modelo Lukas LKS 35 Fi para vehículos híbridos

Equipo de alta potencia con un aislamiento completo único para operaciones de rescate en tránsito de carreteras. Desarrollado especialmente para trabajos en vehículos híbridos de accionamiento eléctrico. Utilizable también en todos los componentes conductores de electricidad de todo tipo.

Campos de aplicación recomendados

- Trabajos de rescate en todos los accidentes de tránsito, inclusive de vehículos con accionamiento eléctrico.
- Corte de piezas conductoras de electricidad en trabajos de rescate en edificios u operaciones de protección de catástrofes.
- Corte de construcciones metálicas, piezas de vehículos, tubería o perfiles de acero.
- Trabajos de corte en centrales eléctricas o instalaciones eléctricas.

Ventajas en la practica

- Herramienta con aislamiento contra golpes de corriente hasta 1.500 V en DC o 1.000 V en AC (Factor de seguridad 1:10, certificado LGA)
- Daños de aislamiento de protección reconocible por el color: la capa amarilla se hace visible.
- Mangueras hidráulicas de material no conductor (3 m).
- Cápsula de plástico para el aislamiento de los acoplamientos.
- Protección contra lesiones, todas las piezas mecánicas móviles se encuentran cubiertas y aisladas.
- Trabajo fácil debido a su reducido peso y construcción compacta.
- Operación precisa por presión de pulgar en cualquier posición de trabajo.

Características técnicas:

Fuerza de corte:418 kN	Capacidad de corte: . . .Barra de acero de 30 mm
Fuerza de separado máx:113 kN	Distancia de apertura entre puntas:360 mm
Fuerza de tracción máx:45,5 kN	Dimensiones:762 x 210 x 195 mm
Peso:17 kg	

Tel. 91 768 03 10

MUELA

5. Navaja Victorinox Dual Pro

Comercial Muela presenta una nueva navaja de Victorinox. Las funciones más importantes de esta nueva herramienta se abren en segundos, con una sola mano y están inmediatamente a disposición. Todas las piezas han sido probadas en las más variadas condiciones y cuentan con la calidad garantizada de Victorinox. Todas las herramientas que deben estar disponibles muy rápidamente, se pueden abrir con los guantes puestos y son aptas tanto para diestros como para zurdos. Cuenta con un cuidado diseño exterior con cachas de goma negra y roja.

- Hoja de apertura con una mano
- Sacacorchos
- Destornillador robusto con abrelatas y desaislador de alambres
- Punzón-escariador
- Hoja con sierra corta-cinturón
- Anilla inoxidable
- Hojas bloqueables
- Cachas de goma roja y negra

Tel. 92 647 76 80



6



DEXTRON

7. Semáforo portátil

Dextron presenta un semáforo portátil de LED, para aquellos casos que los semáforos fijos dejen de funcionar o sea necesario el control del tráfico. La pregunta es: ¿por qué utilizan de estos semáforos portátiles?

Con su utilización se evita malgastar recursos humanos, policías, que podemos destinar a otros servicios. Solo hace falta recordar, como ejemplo reciente, la falta de suministro eléctrico durante casi una semana, debido a la nevada caída en la provincia de Girona. No podemos en este caso poner a gran parte de la plantilla de agentes a controlar el tráfico desatendiendo otros servicios básicos.

Ante una falta de fluido eléctrico ciertos cruces pueden estar sin control semafórico debido a su baja intensidad de tráfico, pero hay otros cruces con mayor intensidad, que no pueden estar sin éstos, pues la falta de regulación puede provocar el caos. Estos semáforos, que permiten 150 horas de funcionamiento continuo con una batería de 12V 90Ah, se podrían haber colocado en estos cruces problemáticos.

Son fáciles de transportar debido a su altura regulable (de 155 a 200 cm) y bajo peso (50 kg el par sin baterías) y no necesitan grandes conocimientos técnicos para su instalación, ya que con un control remoto por infrarrojos es posible el control de un grupo de 4 semáforos para intersecciones de 4 calles (también se pueden usar en vías simples y cruces en T).

Tel. 93 333 41 04



7

FAL SEGURIDAD

8. Suela Hypergrip



Fal Seguridad presenta su nueva y revolucionaria suela Hypergrip, que consigue un agarre perfecto incluso en hielo gracias a las almohadillas Icelock.

La tecnología Icelock incorpora filamentos de micro-vidrio alineados de forma electroestática en el compuesto de caucho de la suela, que crean una tensión superficial que frena el deslizamiento y consigue un incremento espectacular de la tracción sobre hielo.

“La suela Hypergrip con almohadillas Icelock es un ejemplo más de la apuesta continua de Fal Seguridad por aumentar la seguridad del calzado laboral, lo que nos sitúa a la vanguardia en un sector cada vez más exigente en España y Europa”, afirma Manuel Abad, gerente de Fal Calzados de Seguridad. “Con esta importante mejora queremos que bomberos, policías y cualquier operario pueda desarrollar su trabajo con la máxima seguridad.”

Tras las pruebas de laboratorio realizadas junto al Instituto Tecnológico de Calzado y Conexas (Inescop), Fal Seguridad ha incorporado esta suela a sus botas de seguridad.

Tel. 94 138 08 00



8



9

PANTER
9. Zuecoprot 466 y 465

Panter presenta un novedoso calzado para profesionales de la sanidad, ideado con la premisa de que son personas que pasan gran parte de su jornada laboral de pie, por lo que requieren un zapato cómodo, ligero y flexible.

Pensando en las necesidades de estos profesionales PANTER ha lanzado al mercado los modelos Zuecoprot 466 y 465:

- Diseño ergonómico y antifatiga adaptado a la anatomía del pie femenino.
- Suela de poliuretano. Ligera, flexible y con la confortabilidad que le confieren las millones de microburbujas de aire que lo componen, formando así un colchon shock absorber. Eficaz aislante del frío y el calor
- Plantilla anatómica de piel napa microperforada muy suave y cómoda que se adapta perfectamente al perfil del pie. Muy transpirable.
- Plantilla antiestática de gel de látex. Anti-bacterias y anti-olor. Piel flor hidrofugada 100% natural microperforada muy suave y flexible. Máxima adaptación y comodidad, de fácil limpieza. Sus microperforaciones facilitan la ventilación del pie.
- Altura de tacón recomendado por especialistas.
- Forro transpirable y muy resistente.
- Horma ancha, no aprisiona el pie.
- Extra resistentes y duraderas.
- Se puede incorporar de forma opcional la plantilla ESD frente a cargas electroestáticas.

Tel. 902 110 250

DIEMER
10. Chair Rescue

Diemer s.l. (www.diemersl.com), distribuciones y fabricaciones de equipos de emergencias y rescates, incorpora a su ya amplia línea de sillas de evacuación la nueva silla de evacuación Chair Rescue.

La Chair Rescue está indicada en traslados de pacientes por las escaleras de edificios en caso de emergencias, incendios, catástrofes, etc.

Este nuevo modelo dispone de poleas de goma que se deslizan por los escalones, lo que permite que un solo operario pueda evacuar con toda comodidad a un paciente sin necesidad de ayuda adicional. La Chair Rescue cuenta con agarradera inferior en los pies y agarradera plegable en la parte trasera, lo que también posibilita la utilización por parte dos operarios.

La silla dispone de dos ruedas direccionables y plegables en la parte trasera para facilitar el traslado en superficies horizontales además de dos grandes ruedas delanteras fijas. La parte superior del reposacabezas es regulable en altura y dispone de correas de sujeción para la frente además de cinturón abdominal, algo que asegura la evacuación de pacientes inconscientes sin peligro alguno.

Diemer, S.L. distribuciones, cuenta con uno de los catálogos más completos del sector y es una de las compañías más destacadas en material de emergencias del estado. La compañía incide en cuidar la calidad de sus productos y despunta en el cuidado trato al cliente que le confiere su amplia experiencia en el sector.

Tel. 94 669 00 37

10



11

QUIRUMED
11. QM-500B

Quirumed presenta el pulsioxímetro para dedo y el tensiometro digital de muñeca 2 en 1 QM-500B.

Este nuevo equipo se ha diseñado para la comprobación no invasiva de saturación de oxígeno en sangre y pulso (SpO₂). El ritmo de las pulsaciones y SpO₂ se muestran en la pantalla. El QM-500B es muy fácil de usar y se puede utilizar con adultos, pediátrico y neonatal.

El QM-500B cuenta con indicador de estado de batería, luz y tiene un consumo bajo de potencia y dos pilas AAA que pueden ser usadas continuamente durante 30 horas. Dispone también de un dispositivo de desconexión automática que desconecta el aparato después de 8 s de no utilización.

Tel. 96 338 38 33



FARU
12. Detectores de gases

FARU (www.faru.es) presenta en su catálogo una de las gamas más completas de detectores de gases del mercado. Detectores monogás, detectores multigás, estaciones de prueba y calibración y otros accesorios.

La firma propone en su familia de detección monogás de gran calidad y fáciles de usar, varios modelos.

El ToxiLtd desechable para los controles básicos o modelos superiores totalmente equipados como son el ToxiPro y ToxiVision.

ToxiLtd: Detector monogás de gama alta que nos dará la concentración cuando la alarma salte, fácil de utilizar y económico. Incluyen alarma visual, auditiva y vibrador.

ToxiPro: Detector monogás de gama alta, incluye vibrador y datalogging, con lecturas en continuo, fácil de utilizar y con un precio competitivo.

Toxi Vision EX: Un detector monogás para la detección de gases combustibles (LIE).
Toxi Vision IR CO₂: Un detector monogás robusto dotado de tecnología infrarroja para detectar la presencia de CO₂ en espacios carentes de ventilación.

El clásico Multipro para espacios confinados y que puede configurarse hasta para 4 canales de detección, se ve complementado con el nuevo PHD6, una nueva generación de detectores que nos da la posibilidad de detectar hasta 19 sensores distintos, dispone de 5 puertos y hasta 6 canales de detección. La principal novedad que presenta es, además de su amplia selección de sensores para gases tóxicos, un sensor de fotoionización PID para la detección de compuestos orgánicos volátiles y su sensor IR para la detección de CO₂. Disponible con batería alcalina o en versión recargable, ambos proporcionan una lectura simultánea y a tiempo real.

Para un seguimiento automático y sencillo de los registros, el Bump test y la calibración son posibles con las estaciones de calibración IQ, sólo hay que colocar el detector en el banco de pruebas de última tecnología.



12



13



DRAGON GLOVES

13. Pol 30: Protección para policías

Tecnología de vanguardia es el rasgo diferencial de este guante de la Serie Dragon Gloves respecto de otros productos homólogos disponibles en el mercado. POL 30 es el guante ideal para cubrir riesgos de corte y frío y ser empleado en la conducción de motocicletas, lo que le convierte en el aliado imprescindible para la protección de las manos de policías o personal que afronta en su actividad los riesgos citados.

Los aspectos técnicos de POL 30 son la confección a partir de un cuidado patrón ergo-anatómico, con dorso que presenta una combinación de Polartec Windbloc (corta-vientos) y piel digitalizada, e incorpora refuerzos rígidos en los nudillos. La palma está realizada en piel sintética Amara, piel digitalizada y refuerzos de Keprotect. En el interior se utiliza el sofisticado forro Dyntex, exclusiva de Tomás Boderó, que ofrece confort y la máxima protección al corte (nivel 5).

El guante, repelente al agua (50%), se completa con detalles funcionales como el cierre de velcro y la incorporación de material reflectante para mejorar su visibilidad en la oscuridad.

Los más recientes desarrollos de Dragon Gloves, presentados en el marco de Sicur 2010, se segmentan en guantes de protección al corte, de uso diario/patrulla, antidisturbios/tácticos, guantes de motorista, guantes para excarcelación (rescate de accidentados de tráfico), guantes para operaciones especiales y guantes desechables.

Dragon Gloves es una marca de Tomás Boderó, el único fabricante español de guantes especializado exclusivamente en el desarrollo de soluciones para la protección de la mano.

Tel. 94 747 42 26.

FEDERAL SIGNAL VAMA

14. Viper Ext



Federal Signal Vama presenta un nuevo foco compacto Solaris de última generación: Viper Ext.

El foco Viper Ext integra la más reciente tecnología de reflector Solaris, ocho leds de alta intensidad y una lente muy eficiente con apertura máxima del haz de luz para obtener una luminosidad excepcional. Gracias a su reducido tamaño ofrece varias posibilidades de instalación, en el interior o exterior del vehículo de emergencia.

-Más brillante y luminoso

El flasher está integrado en el foco y es posible realizar diferentes combinaciones gracias a sus 23 modos de intermitencia. El usuario puede sincronizar hasta 12 Viper Ext.

-Fiable y versátil

Viper Ext es resistente al agua y a condiciones climáticas extremas. El circuito electrónico está protegido para evitar problemas de temperatura e incrementar la vida del producto.

Tel. 93 741 79 11

14

KARTSANA
15. Portacamillas R-600

Kartsana presenta el nuevo portacamillas R-600. La serie R-600, realizada de aluminio y con un acabado superficial en pintura epoxi, se caracteriza por tener desplazamiento lateral y posiciones contra-Trendelenburg y Trendelenburg además de deslizarse hacia fuera para facilitar las maniobras de carga y descarga.

Preparada para alojar camilla cuchara o espinal, su peso es de 90 kg y la carga máxima autorizada es de 220 kg. Con esta novedad Kartsana complementa un completo catálogo que ha llevado a la compañía a ser referencia en camillas para ambulancia.

Kartsana está especializada en la fabricación de camillas, carros para camillas, sillas plegables para pacientes y otros accesorios para ambulancias. Fundada en 1986 con la idea constante de mejorar sus productos, es una compañía dinámica y con una clara apuesta por la innovación. En los últimos años Kartsana ha obtenido para sus productos los certificados de calidad europeos más relevantes. Después de consolidarse en el mercado español ha conseguido un prestigio internacional, lo que hace que sus exportaciones estén evolucionando exponencialmente.

Tel. 93 714 49 24

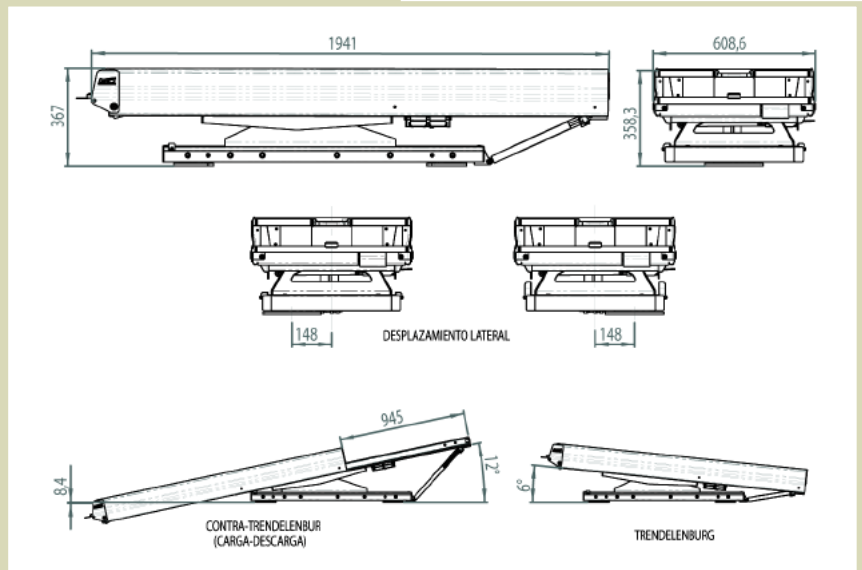

15